



## FLB50F

PROIETTORE LED 50 W LUCE FREDDA 6500 K, IP65, NERO

### INFORMAZIONI

Marca: NOVA LINE  
Materiale: Alluminio pressofuso + vetro temperato  
Altre Caratteristiche: IK08  
Colore: Nero  
Tipo di Lampada: Led  
Dimensioni: 210x203x45 mm

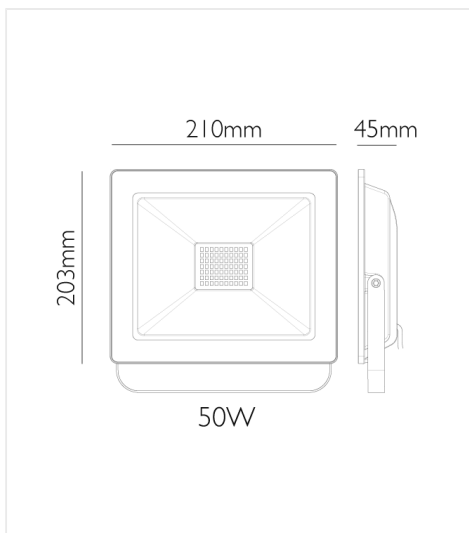

### CARATTERISTICHE ELETTRICHE

Grado di Protezione: IP65  
Classe di Isolamento: I  
Tensione Nominale: 220-240 V  
Corrente: 216 mA  
Fattore di Potenza: >0,9  
Potenza: 50 W  
Temperatura di Funzionamento: -20~45°C  
Frequenza: 50/60 Hz

### CARATTERISTICHE ILLUMINOTECNICHE

Lumen: 3550  
Tipo di Led: SMD2835  
Temperatura di Colore: 6500 K  
Resa Cromatica: >70  
Gradi Diffusione: 120°  
Numero di Accensioni: 12500  
Durata in Ore: 25000  
Marca del Led: San'an  
Dimmerabile: No  
Tempo di innesco: istantaneo



### LOGISTICA

Tipo di Confezione: Box  
Pz per Conf.: 1  
EAN Conf.: 8028274098662  
Peso Lordo Kg: 1.317  
Altezza cm: 18.5  
Lunghezza cm: 21.8

**NOVA**  
ITALIA

**NOVA** line

**NOVA Italia s.r.l.**

Via Vecchia Scorsiosa 33-35 - 66022 Fossacesia (Ch)  
Tel. 0872 578934 (4 linee r.a.) - Fax 0872 57670

P.I. : 01956430696 - C.C.I.A.A. CH140833 - Capitale Sociale: € 500.000 i.v.

[www.novaline.it](http://www.novaline.it) - [info@novaline.it](mailto:info@novaline.it)  
[www.novaitalia.eu](http://www.novaitalia.eu) - [commerciale@novaitalia.eu](mailto:commerciale@novaitalia.eu)



Azienda con sistema  
di gestione certificato  
**ISO 9001: 2015**  
Certificato N. IT 15/0141

Profondità cm: 5

Pz Inner: 12

ITF Inner: 18028274098669

Peso Inner Kg: 15.7

Altezza Inner cm: 34

Profondità Inner cm: 21