

## Oggetto: Scheda tecnica nostro art. 42105



**Mult. 1,5m 3G1 1P40+2P17/11 BI**

- Colore bianco
- Tensione: 250V~
- Frequenza: 50/60Hz
- Corrente: 16A
- Portata massima: 3500W
- Prese: 2 2P+T 16A P17/11 + 1 2P+T 16A P40
- Cavo: 1,5m 3G1 H05VV-F
- Spina: 2P+T 16A a squadra St. Italiano
- Marchio qualità: CE
- Made in Italy
- Confezionamento: singola in sacchetto in imballo da 24 pezzi.
- Peso: 213g
- Alveoli in ottone, schermati
- Possibilità di fissaggio a muro tramite alette sporgenti

---

**FANTON S.p.A.**

Società soggetta a direzione e coordinamento da parte di Fa.Mi. srl

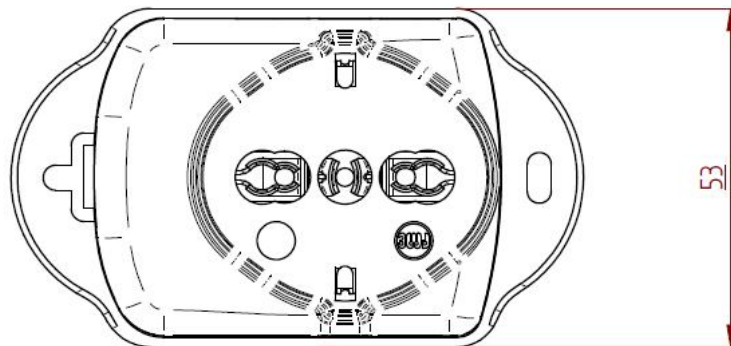
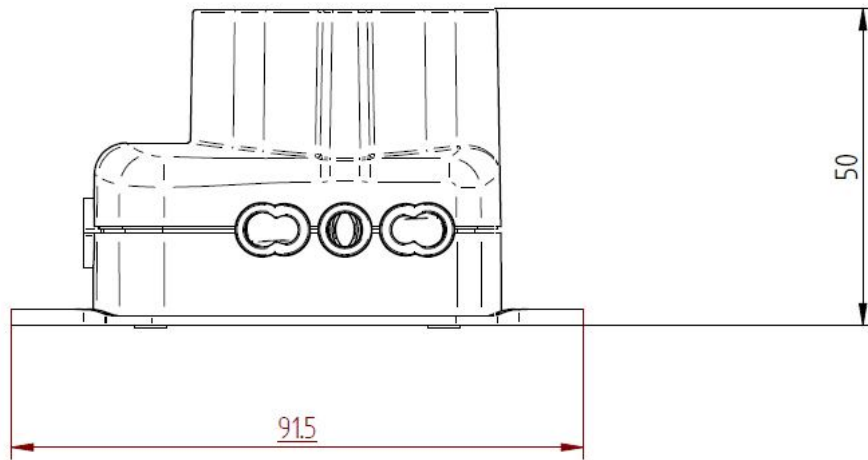

Fanton spa si riserva di apportare modifiche e migliorie al prodotto in qualsiasi momento e senza alcun preavviso  
Date: 10/01/2017 Revision: 2

---

**FANTON S.p.A.**

Società soggetta a direzione e coordinamento da parte di Fa.Mi. srl

Viale dell'Industria, 8/10  
35026 CONSELVE (PD) ITALY  
Web: <http://www.fanton.com>  
[info@fanton.com](mailto:info@fanton.com)

P.I./VAT - IT 02353470285  
Tel. +39.049.95.97.911  
Fax+39.049.95.00.311  
[amministrazione@pec.fanton.com](mailto:amministrazione@pec.fanton.com)